

1 ANO

GARANTIA
SOUNDVOICE

SOUNDVOICE

RETORNO SEM FIO DUPLO IN-EAR SV-01D



GB MUSICAL



SOUNDVOICE

MARCA: SOUNDVOICE
MODELOS: SV-01D
IMPORTADOR: GB MUSICAL IMPORTAÇÃO
E EXPORTAÇÃO LTDA
CNPJ.: 01.464.200/0001-68

DESIGNED IN BRAZIL
MADE IN CHINA



SISTEMA DE MONITORAMENTO INTRA-AURICULAR

Obrigado por ter adquirido nosso sistema de monitoramento sem fio. Ele fornece uma experiência de monitoramento profissional fácil de usar. Leia atentamente a descrição do produto antes de usar.

ALGUMAS DICAS PARA MELHORAR O DESEMPENHO DO SISTEMA

1. Não coloque o receptor próximo a emissores de ondas de rádio, não deixe objetos magnéticos ou quaisquer dispositivos digitais (como CD players, computadores, alto-falantes, wi-fi, etc.) próximos ao emissor de ondas de rádio.
2. Tente colocar o receptor a uma altura de 1,5 metros do chão e 1 metro da parede.

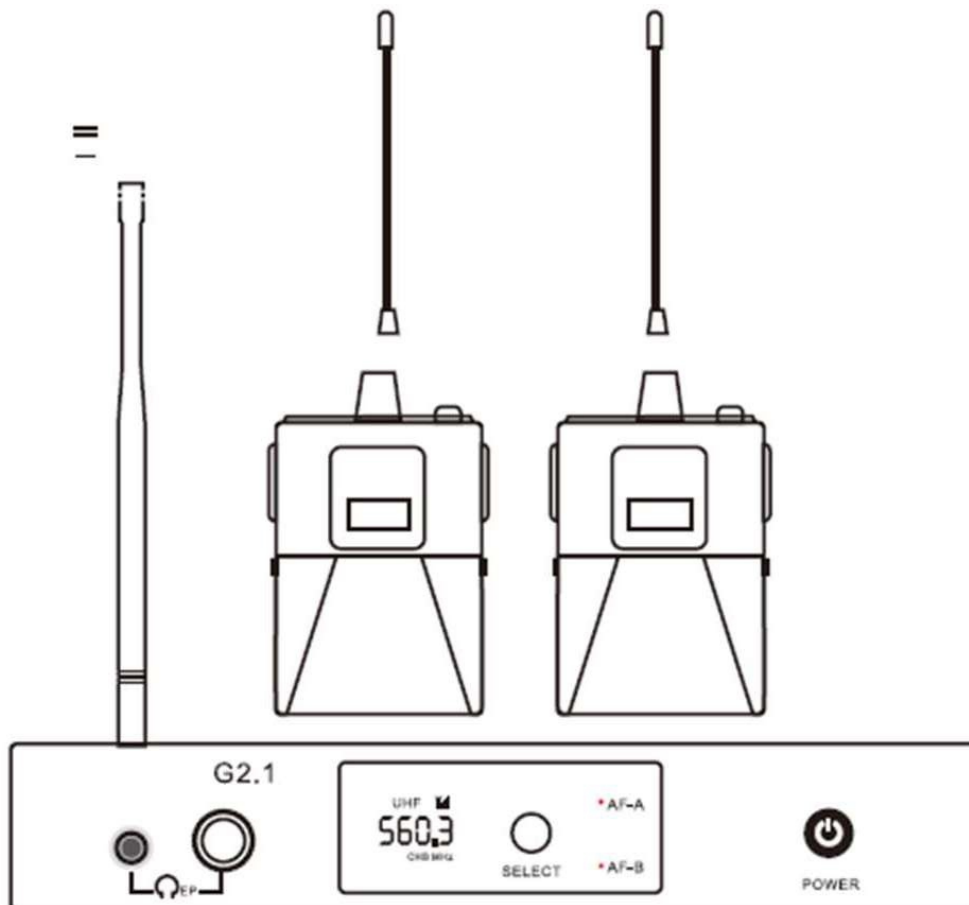

RESOLUÇÃO DE PROBLEMAS/STATUS

Por favor, primeiro solucione o problema de acordo com as recomendações de referência. Não desmonte o equipamento para manutenção. Se você desmontar o dispositivo sem autorização, acarretará na perda da garantia.

Problema	Status	Resolução
Sem som	O indicador de energia do receptor está desligado	1. Verifique a conexão de alimentação do receptor. 2. Verifique o fusível do receptor
	O indicador RF do receptor está desligado	1. O interruptor de alimentação dos transmissores deve estar na posição "ON"; 2. Verifique a polaridade da bateria do transmissor; 3. Verifique a capacidade da bateria; 4. Verifique se o canal do transmissor é o mesmo do receptor.
	O indicador RF está ligado e o indicador AF está desligado	O botão de volume do receptor não está na posição correta
	Os indicadores RF e AF estão ligados	1. Verifique a linha de saída de áudio que conecta o receptor e o amplificador; 2. Verifique a configuração do amplificador.
O receptor apresenta ruído; a distância de recepção é muito curta.	Os indicadores RF e AF da recepção estão piscando	1. Verifique se existe um transmissor local na mesma frequência que o seu, mude de canal. Por exemplo: troque CH1 por CH10; 2. Existe uma interferência de frequência próxima; mude seu canal como acima.
Ajustar o limite do silenciador	Os indicadores RF e AF estão ligados	Ajuste o volume do receptor para um volume adequado
O grau de distorção aumenta progressivamente	O indicador do transmissor está ligado	Substitua a bateria
Não é possível conectar ao instrumento musical	Os indicadores RF e AF estão ligados	Ajuste o controle de volume dos receptores para torná-los compatíveis

PARÂMETROS DO SISTEMA DE MONITORAMENTO

Sistema de modulação: m/4-DQPSK

Faixa de Frequência: 640.9 ~ 669.9Mhz

Taxa de amostragem: 48KHz UHF

Velocidade de transmissão: 204,8 Kbps

Faixa dinâmica: >90dB

Distorção Harmônica Total: <0,1%

Tempo de atraso da transmissão de áudio: <3ms

Relação S/R: >96dB

Resposta de frequência: 50Hz-18kHz

Sensibilidade RX: <-94dBm

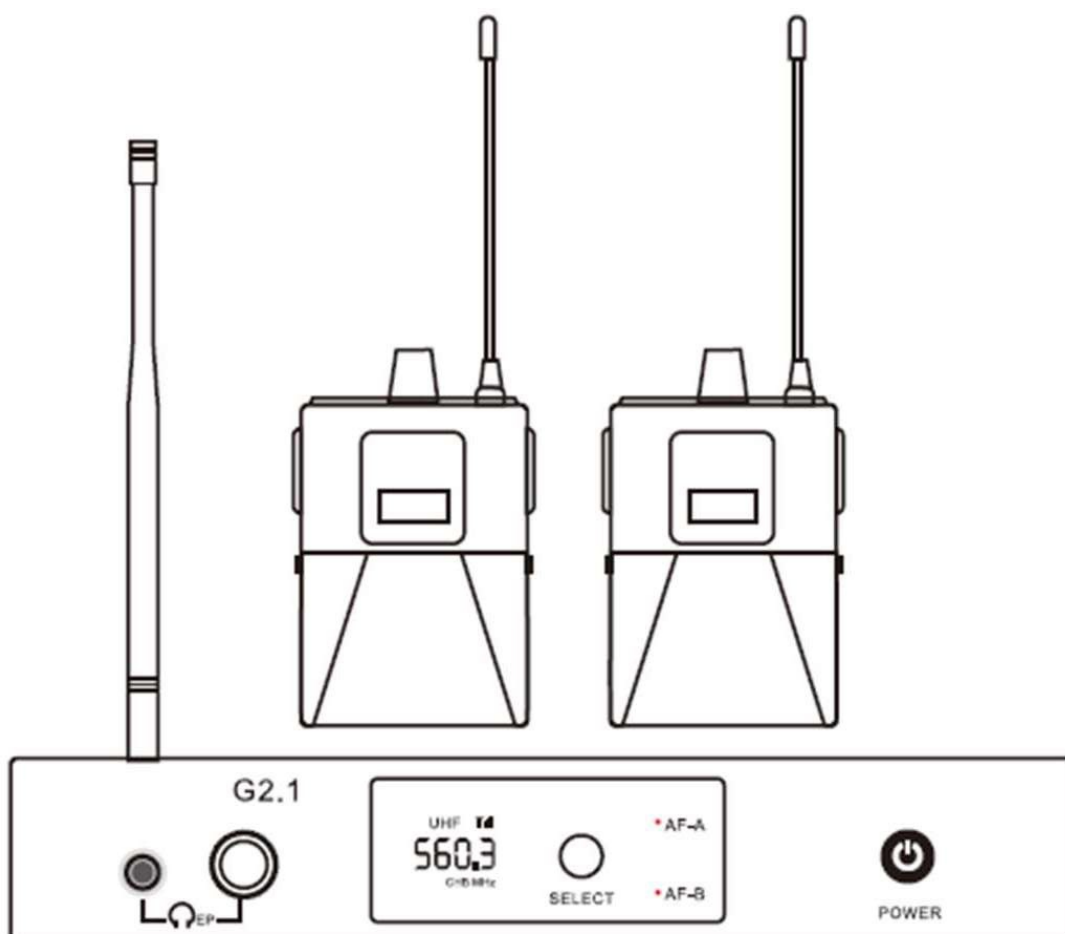

PAINEL FRONTAL DO TRANSMISSOR DE MESA

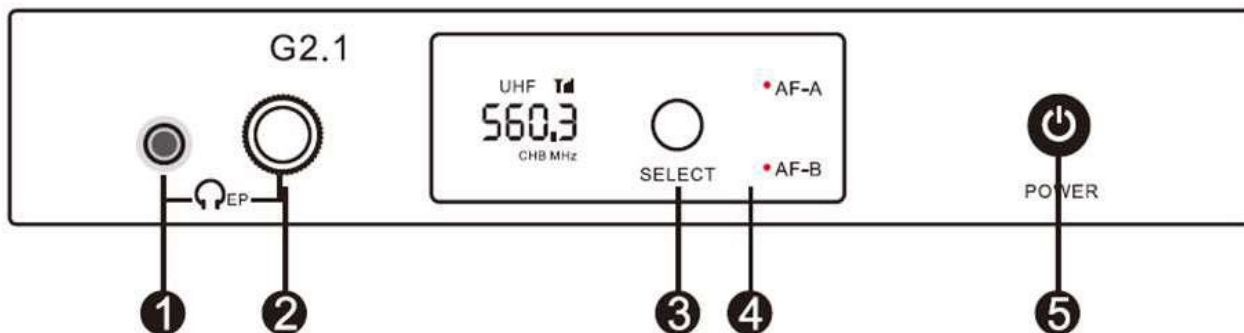

1. Saída de fone de ouvido 6,35: conectado a fones de ouvido estéreo, monitore o sinal de saída;
2. Potenciômetro de volume do fone de ouvido: ajuste o volume dos fones de ouvido estéreo;
3. Botões de configuração de função: selecione a função definida;
4. Visor LCD: exibe o conteúdo de operação e configuração;
5. Interruptor liga/desliga: abra ou feche a fonte de alimentação.

PAINEL TRASEIRO DO TRANSMISSOR DE MESA

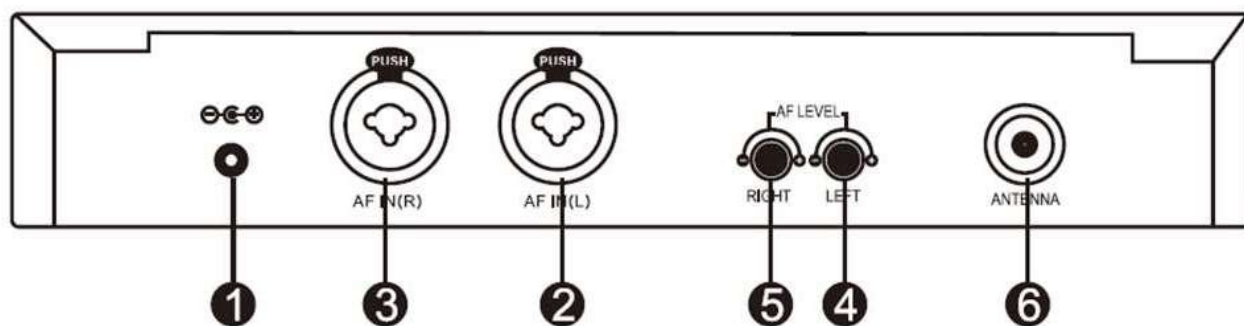

1. Fonte de alimentação DC: conecte o soquete de entrada de energia DC de 12 V, a tensão central do soquete é uma tensão positiva;
2. Entrada do canal esquerdo: compartilhada balanceada e desbalanceada;
3. Entrada do canal direito: compartilhada balanceada e desbalanceada;
4. Potenciômetro de volume esquerdo: ajuste o nível de volume;
5. Potenciômetro de volume direito: ajuste o nível de volume;
6. Antena.

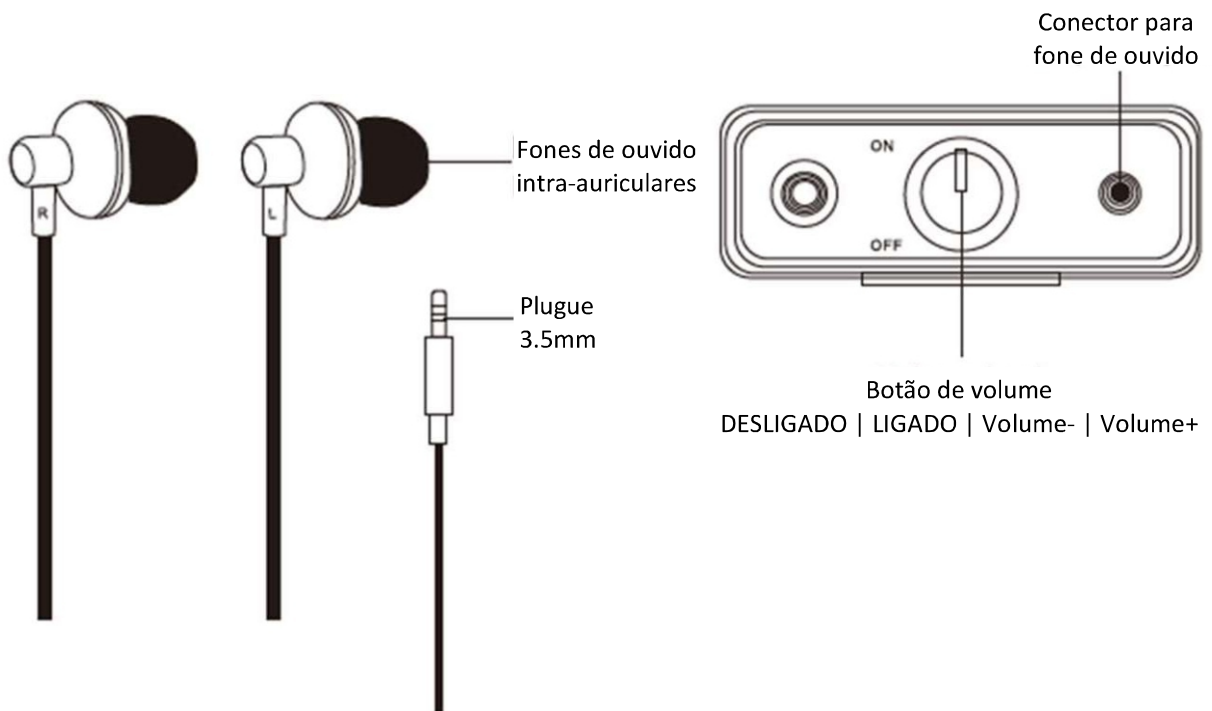
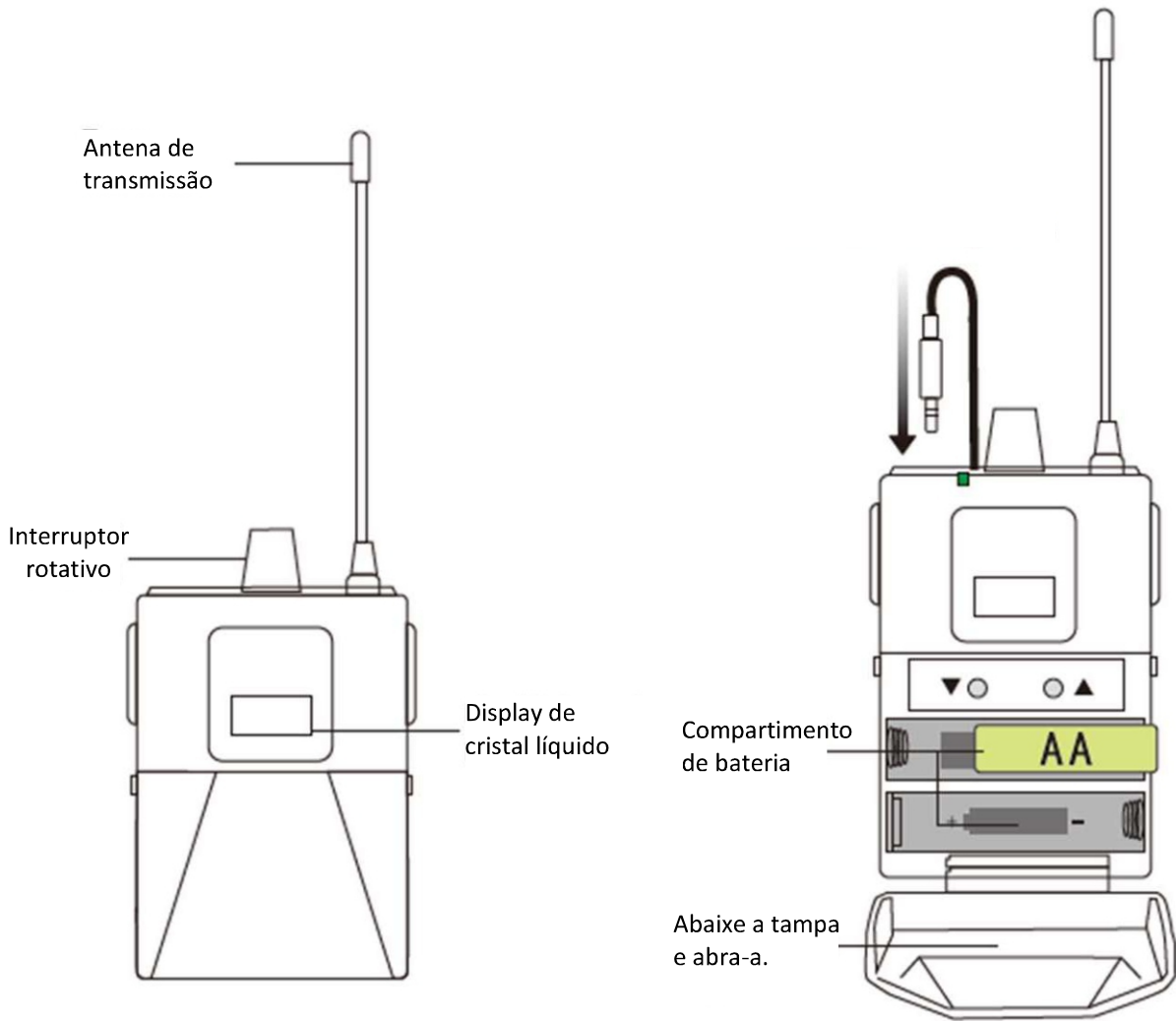

COMO SELECIONAR UMA FREQUÊNCIA/CANAL PARA O TRANSCÉPTOR?

SELEÇÃO MANUAL DO GRUPO DE FREQUÊNCIA

CONFIGURAÇÕES DE USO DO TRANSMISSOR

1. Ligar/desligar: pressione e segure POWER.
2. Seleção de Grupo: Pressione a tecla de seleção para selecionar o grupo de frequência; Após selecionar o grupo de frequência, ele retornará automaticamente à interface de frequência após 3 segundos.



Frequência do grupo

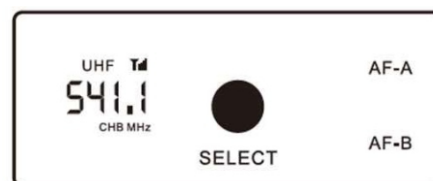

Frequência

USE AS CONFIGURAÇÕES DO RECEPTOR:

1. Ligar/desligar: Gire o potenciômetro de volume.



2. Seleção de Grupo: Pressione a tecla ▼/▲ para selecionar o grupo de frequência correspondente ao mesmo canal (CHA/B) do transmissor de mesa; após selecionar o grupo de frequência, ele retornará automaticamente à interface de frequência após 3 segundos.

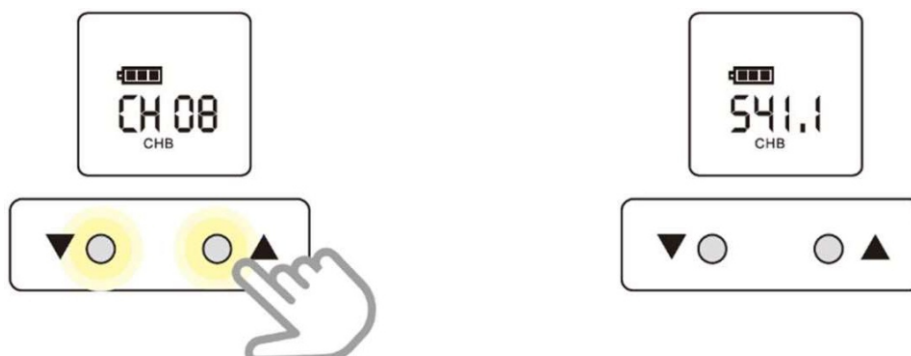



Canais:	30
Faixa de Frequência:	640.9 ~ 669.9Mhz
Modulação:	FM
Resposta de frequência:	50Hz-18kHz
Distância máxima:	50M

Corrige canal automaticamente por infravermelho.

"Este equipamento não tem direito à proteção contra interferência prejudicial e não pode causar interferência em sistemas devidamente autorizados".

SOUNDVOICE

UMA
MARCA

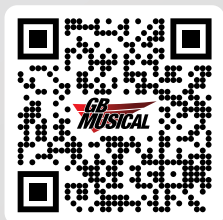

GB MUSICAL



SOUNDVOICE

  /gbmusicalbrasil

 soundvoiceoficial

Av. Maria José Nunes, 45. Jardim Primavera - Montes Claros - MG

CEP: 39404-165

comercial@gbmusical.com.br